

Finitrice cingolata

SUPER 1300-3i

Compact Class



Larghezza di stesa max. 5,0 m

Capacità di stesa max. 350 t/h

Larghezza di trasporto 1,85 m

Le caratteristiche salienti della nuova generazione

» Finitrice compatta con vasta gamma di applicazioni diverse

» ErgoPlus 3 è stato integrato con numerosi vantaggi ergonomici e funzionali aggiuntivi

» Potente motore diesel Deutz dell'ultima generazione

La funzione "AutoSet Basic" rende sicure e veloci le manovre di spostamento in cantiere



Compatta e potente – la finitrice cingolata SUPER 1300-3i



La SUPER 1300-3i è una finitrice estremamente compatta che grazie alle sue dimensioni contenute si presta a una vasta gamma di applicazioni diverse, tra cui la pavimentazione di piste ciclopedonali, di strade rurali o di strade e piazze minori. Grazie all'ampio ventaglio di larghezze di stesa, compreso fra 0,75 e 5,0 m, la SUPER 1300-3i riesce ad assolvere senza difficoltà tali compiti.

Il mostro di potenza è spinto da un moderno motore diesel Deutz da 74,4 kW.

Il sistema di comando VÖGELE ErgoPlus 3 è stato integrato per la generazione "tratto 3" con tutta una serie di soluzioni ergonomiche e funzionali aggiuntive. La plancia di comando della finitrice è dotata ora di un display a colori particolarmente

ampio, che consente una lettura brillante anche in presenza di cattive condizioni di luce.

Il banco estensibile AB 340 TV con tamper e vibrazione garantisce durante la stesa un'ottima potenza di compattazione. Come tutti i banchi VÖGELE è dotato di un riscaldamento elettrico che definisce nuovi parametri di riferimento in termini di potenza e di efficienza energetica.

La specialista per gli interventi in spazi molto ristretti



Nessun componente della SUPER 1300-3i sporge oltre la snella sagoma della macchina. Con le pareti della tramoggia ribaltate verso l'alto la sua larghezza base è contenuta in soli 1,85 m, mentre la lunghezza è di appena 4,95 m. Così riesce ad arrivare quasi ovunque e a passare quasi dappertutto, pur essendo capace di operare con larghezze di stesa fino a 5,0 m, un valore finora ineguagliato nella sua classe.

» La costruzione snella della macchina, senza bordi sporgenti, e la lunghezza totale contenuta in appena 4,95 m rendono particolarmente agevoli il lavoro e le manovre nei cantieri stretti.

» Nel passaggio attraverso strettoie i rulli respingenti possono essere ribaltati in alto insieme alle pareti della tramoggia.

» Bastano pochi gesti per abbassare il tettuccio fisso, in modo da poter movimentare la finitrice in modo rapido e semplice.

Funzione di spostamento "AutoSet Basic"



Basta una sola pressione sul pulsante "Execute" per avviare la funzione di spostamento "AutoSet Basic".



2 Sollevamento / abbassamento della coclea distributrice



4 Sollevamento / abbassamento dei deflettori davanti ai cingoli



1 Sollevamento / abbassamento del banco

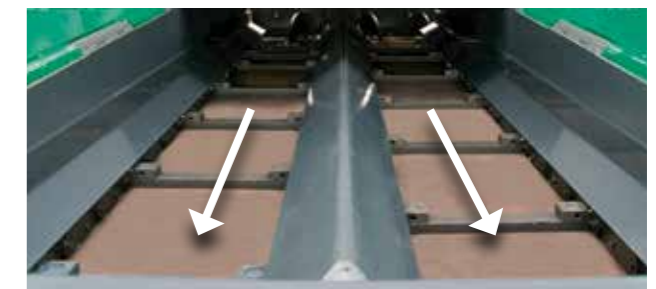

3 Breve inversione del senso di marcia dei nastri trasportatori



5 Sollevamento della paratia frontale

La funzione "AutoSet Basic" si rivela particolarmente utile quando bisogna spostare di frequente la macchina in un cantiere.

Basta premere una sola volta il pulsante "Execute" per portare nella posizione più alta la coclea distributrice, la paratia frontale idraulica della tramoggia e i deflettori davanti ai cingoli. Il banco di stesa viene portato in assetto di trasporto.

La breve inversione del senso di marcia dei nastri trasportatori impedisce che del conglomerato cada per terra durante lo spostamento della finitrice. Una volta spostata la macchina, basta ripremere il pulsante "Execute" per riportare tutto nella posizione di lavoro previamente memorizzata.

Così passando dalla modalità di stesa a quella di trasporto non si perdono le impostazioni. Inoltre si previene efficacemente un eventuale danneggiamento della macchina.

Trasmissioni efficienti per un'elevata capacità di stesa



La SUPER 1300-3i è spinta da un potente motore diesel Deutz a 4 cilindri da 74,4 kW. Il suffisso "i" sta per "intelligent emission control" e indica tutte le macchine del WIRTGEN GROUP che sono dotate delle soluzioni motoristiche più avanzate. Tali motori soddisfano i severi limiti imposti dalle normative antinquinamento Fase 3b europea ed EPA Tier 4i statunitense, in vigore dal 2012 per questa classe di motori nei Paesi dell'Unione europea, negli USA e in Canada.

La temperatura giusta non è rilevante solo per il banco. In tutte le zone climatiche del mondo, l'ampio radiatore a masse radianti multiple e un innovativo sistema di convogliamento dell'aria garantiscono la temperatura ottimale dell'acqua di raffreddamento del motore, dell'olio idraulico e dell'aria di sovralimentazione, il tutto con emissioni sonore estremamente contenute.

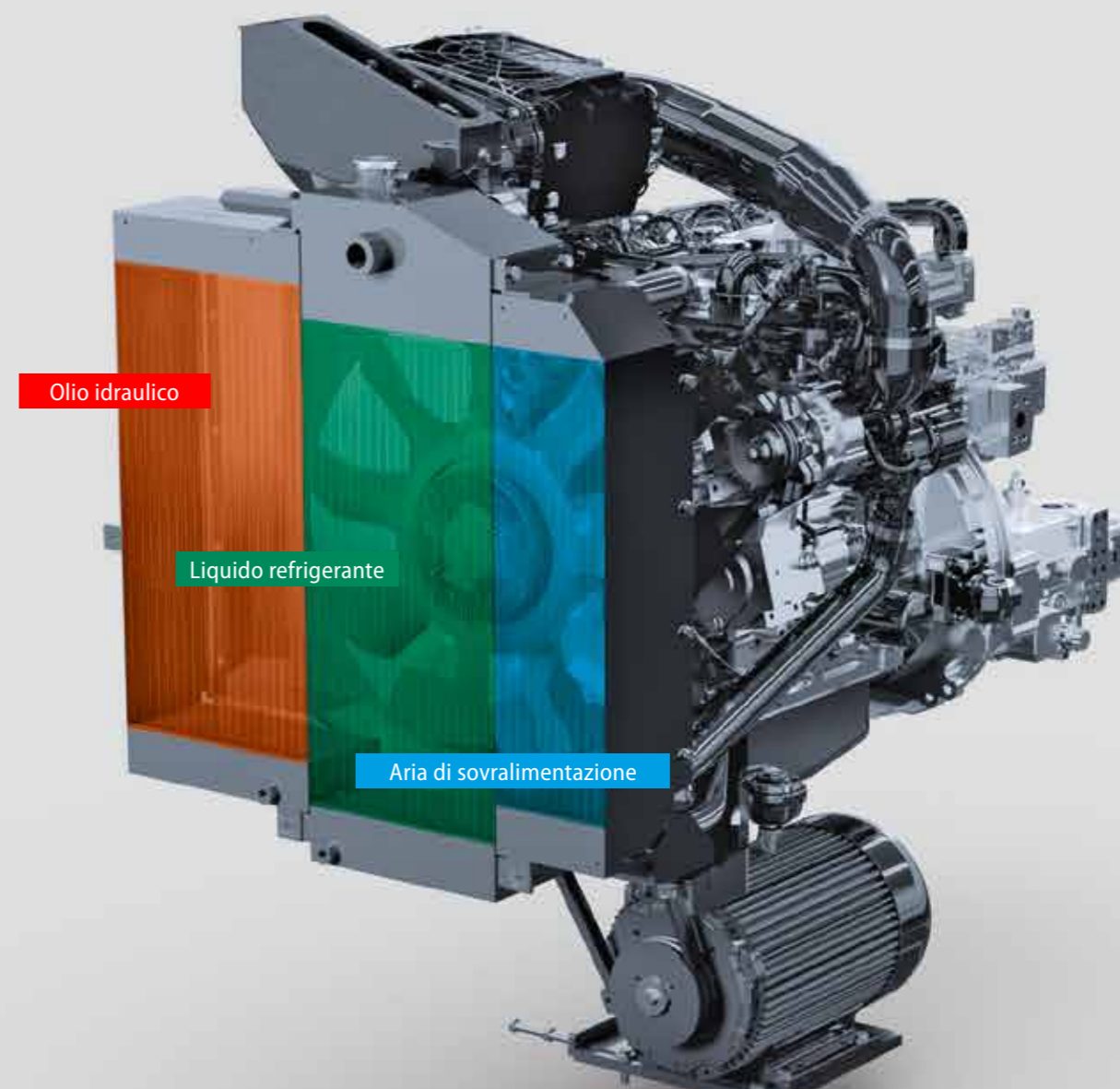

» Un moderno motore diesel Deutz da 74,4 kW eroga potenza sufficiente per tutte le applicazioni.

» La modalità ECO (68,2 kW a 1600 giri/min) è sufficiente per la maggior parte degli interventi. La modalità ECO riduce ulteriormente le emissioni sonore del motore comunque silenzioso, inoltre diminuisce il consumo di gasolio e riduce al minimo l'usura.

» Un potente generatore trifase con sistema di gestione specifico adegua la propria potenza alla larghezza di stesa prescelta, consentendo tempi di riscaldamento dei gruppi di compattazione particolarmente brevi.

» L'ampio radiatore a masse radianti multiple garantisce un raffreddamento ottimale anche quando il motore funziona a pieno carico, prolungando la durata dei sistemi della finitrice.

» Trasmissioni idrauliche di pregio in circuiti chiusi indipendenti raggiungono un'eccellente efficienza. Tale sistema consente una conversione altamente efficiente della potenza erogata dal motore in potenza di propulsione idraulica.

VÖGELE ErgoPlus 3

L'amichevole sistema di comando

Anche la macchina migliore dotata delle soluzioni tecniche più moderne in assoluto può mettere a frutto i propri punti di forza solo se l'uso è semplice e il più intuitivo possibile. Al tempo stesso dovrebbe offrire all'operatore un posto di lavoro ergonomico e sicuro. Il sistema di comando ErgoPlus 3 pone pertanto l'uomo al centro dell'attenzione.

Nelle pagine seguenti vi illustreremo sulla base di immagini esemplificative le numerose funzioni del sistema di comando ErgoPlus 3. Il sistema ErgoPlus 3 comprende la piattaforma dell'operatore, la plancia di comando della finitrice, i pannelli di comando del banco e il sistema di livellazione Niveltronic Plus.

La plancia di comando della finitrice e i pannelli di comando del banco, progettati all'insegna della massima razionalità, riuniscono tutte le funzioni in gruppi logici.

Sulla piattaforma dell'operatore ogni elemento ha il suo posto e il conduttore gode di un'eccellente visuale su tutti i punti importanti della finitrice.

Il sistema di comando ErgoPlus 3 permette dunque di reagire meglio e con maggiore rapidità alle procedure operative e alle situazioni variabili di un cantiere stradale, consentendo all'utente di avere sempre il pieno controllo della macchina e dell'intervento da eseguire.

I principali punti di forza di ErgoPlus 3

- » La piattaforma dell'operatore, razionale e ordinata, offre un elevato livello di sicurezza.
- » Il grande semplicità d'uso dell'automatismo di livellazione VÖGELE Niveltronic Plus permette di ottenere risultati di stesa perfettamente planari.
- » Il sedile di guida e la plancia di comando possono essere adattati in modo semplice e agevole alle esigenze dell'operatore, offrendo quindi la massima ergonomia.
- » La plancia di comando ErgoPlus 3 della finitrice presenta una struttura modulare. Oltre a essere improntato alla massima praticità, questo disegno intelligente consente anche di risparmiare sui costi. In caso di guasto non occorre infatti sostituire l'intera plancia, bensì soltanto il modulo interessato, evitando spese inutili.
- » Tutte le funzioni importanti e usate con una certa frequenza sono riunite in gruppi logici sulla plancia di comando, per cui si può imparare molto facilmente e rapidamente a usarle.

Le novità del sistema ErgoPlus 3

- » La plancia di comando della finitrice è dotata di un display a colori particolarmente ampio, che consente una lettura brillante anche in presenza di cattive condizioni di luce.
- » Grazie alla loro esecuzione costruttiva robusta i pannelli di comando del banco sono perfettamente idonei alla dura realtà quotidiana di cantiere.
- » "SmartWheel" per regolare con precisione la larghezza operativa del banco.



La plancia di comando ErgoPlus 3



Il pannello di comando ErgoPlus 3 del banco



La piattaforma ErgoPlus 3 dell'operatore

La plancia di comando ErgoPlus 3

Controllo totale per l'operatore



La plancia di comando ErgoPlus 3

È strutturata in modo facilmente comprensibile e logico

Funzioni esemplificative

Inversione del senso di marcia del nastro trasportatore

Per evitare che durante gli spostamenti della finitrice il conglomerato cada per terra ad esempio una volta giunti alla fine di un lotto di cantiere, si può invertire il senso di marcia del nastro trasportatore premendo un pulsante. Il nastro si muove di un breve tratto all'indietro e si ferma poi automaticamente.



Funzione di regimazione termica

La funzione di regimazione termica consente di pulire i nastri trasportatori e le coclee distributrici, nonché di portare a temperatura di regime il tamper.



Funzione di spostamento "AutoSet Basic"

La funzione di spostamento "AutoSet Basic", attivabile con la sola pressione di un pulsante, predispose la finitrice in modo rapido e sicuro per le manovre di spostamento. Una volta spostata la macchina, basta ripremere il pulsante per riportare tutto nella posizione di lavoro previamente memorizzata. Così passando dalla modalità di stesa a quella di trasporto non va persa nessuna impostazione. Inoltre si previene efficacemente un eventuale danneggiamento della macchina durante il trasferimento.



Selezione delle varie modalità operative della finitrice

Tutte le funzioni importanti del banco e della finitrice sono attivabili direttamente sulla plancia di comando ErgoPlus 3 per mezzo di pulsanti. Basta premere uno dei due pulsanti a freccia per selezionare la modalità operativa immediatamente inferiore o superiore, nel seguente ordine: "Neutro", "Trasferimento", "Accostamento", "Stesa". Un diodo luminoso indica la modalità operativa selezionata. Uscendo dalla modalità operativa di "Stesa", la funzione di memoria archivia tutte le ultime impostazioni selezionate. Così le impostazioni memorizzate ritornano immediatamente a disposizione dopo un trasferimento della finitrice.



La plancia di comando della finitrice è stata progettata all'insegna della massima praticità e razionalità. Tutte le funzioni sono riunite in gruppi logici, in modo che l'operatore possa trovare ogni funzione esattamente laddove se l'aspetta.

Grazie a ErgoPlus 3, i tasti funzione possono essere individuati e azionati anche indossando dei guanti.

Appena premuto il pulsante si parte. Lo garantisce il principio "touch and work". La funzione desiderata viene dunque eseguita direttamente, senza bisogno di un'ulteriore conferma.

All'imbrunire la retroilluminazione della plancia di comando si accende automaticamente, come a bordo di un'autovettura, in modo che l'operatore riesca a orientarsi bene anche durante gli interventi notturni.



GRUPPO FUNZIONALE 4

Display per l'immissione delle impostazioni di base nel primo livello di menu. Funzioni usate con minore frequenza nel secondo livello di menu.

Display sulla plancia di comando della finitrice

Il display a colori ridisegnato è dotato di un'interfaccia utente ad alto contrasto, che consente una lettura brillante anche in presenza di cattive condizioni di luce. Le informazioni più importanti sono visualizzate nel primo livello di menu, ad esempio l'altezza dei cilindri livellatori e il livello di materiale sui nastri convogliatori. Altri parametri, come la velocità del tamper e della vibrazione o la quantità di conglomerato trasportata dai convogliatori, possono essere impostati con grande facilità sul display. Il display fornisce anche informazioni sui parametri operativi del motore diesel, ad esempio il consumo di gasolio istantaneo o le ore di funzionamento.



Sterzata mediante potenziometro

Per operare su lunghi tratti aventi un raggio di curvatura costante si può preselezionare l'angolo di sterzata desiderato con l'ausilio della funzione di sterzata fine mediante potenziometro. Finché tale funzione non viene disattivata, la finitrice segue automaticamente la traiettoria curva preimpostata senza che l'operatore debba intervenire.



Motore diesel con diversi regimi di rotazione

Per il motore diesel sono previsti i tre regimi di rotazione MIN, ECO e MAX, selezionabili premendo gli appositi pulsanti a freccia. Moltissimi interventi possono essere eseguiti nella modalità ECO. Grazie al ridotto regime di rotazione del motore si ottiene una forte riduzione del livello di rumore e del consumo di gasolio.



Screed Assist (opzionale)

Questo pulsante inserisce (LED acceso) o disinserisce la funzione dello Screed Assist. La pressione di alleggerimento del banco e il bilanciamento dei pesi possono essere impostati sul display. Lo Screed Assist è attivo solo quando il banco si trova in posizione flottante.



GRUPPO FUNZIONALE 1

Convogliatori del materiale e trazione

GRUPPO FUNZIONALE 3

Tramoggia di alimentazione e sterzata

GRUPPO FUNZIONALE 2

Funzioni del banco

Il pannello di comando ErgoPlus 3 del banco

È il banco a determinare la qualità della stesa. Perciò l'uso semplice e intuitivo di tutte le funzioni del banco è un fattore decisivo per realizzare pavimentazioni stradali di qualità.

Grazie a ErgoPlus 3, il banchista ha sotto controllo l'intero processo di stesa poiché tutte le funzioni sono facilmente comprensibili e disposte in modo razionale.



Il pannello di comando del banco

Il pannello di comando del banco è progettato all'insegna dell'uso cantieristico e della praticità. Le funzioni del pannello di comando del banco possono essere attivate con l'ausilio di pulsanti a corsa breve impermeabili. Grazie ad anelli in rilievo è possibile individuare e azionare i pulsanti funzione anche a occhi chiusi e indossando i guanti. I principali dati relativi alla finitrice e al banco possono essere richiamati e impostati anche sui pannelli di comando del banco.



Display del pannello di comando del banco

Sui display di entrambi i pannelli di comando del banco si può monitorare e controllare sia il lato sinistro del banco che quello destro. Il banchista può variare in modo semplice e veloce vari parametri tecnici della macchina, ad esempio la velocità di rotazione dell'albero a eccentrico del tamper o la velocità del nastro trasportatore. I menu sono strutturati in maniera logica con simboli chiari e facilmente comprensibili, assicurando una gestione facile e sicura del display.



Niveltronic Plus (opzionale)

Il funzionamento del modernissimo automatismo di livellazione VÖGELE Niveltronic Plus si apprende con estrema facilità e consente di ottenere risultati di stesa eccellenti. Tutte le funzioni importanti del sistema Niveltronic Plus sono direttamente accessibili nel primo livello di menu. L'operatore riceve varie informazioni, ad esempio in merito al sensore scelto o allo spessore di stesa richiesto ed effettivo.

Il VÖGELE Niveltronic Plus riconosce automaticamente tutti i sensori collegati, che possono essere monitorati e controllati da entrambi i pannelli di comando del banco.



Variazione della monta centrale con la semplice pressione di un pulsante (opzionale)

La monta centrale può essere variata comodamente premendo gli appositi pulsanti sui pannelli di comando del banco. Premendo il pulsante "+" o "-" compare nel display il valore impostato per il profilo a schiena d'asino.



Ergonomica manopola per variare la larghezza del banco

Ora i banchisti possono variare senza alcuno sforzo la larghezza operativa del banco di stesa per mezzo della maneggevole "SmartWheel".



La piattaforma ErgoPlus 3 dell'operatore



Perfetta visuale a tutto campo

» La comoda piattaforma dell'operatore consente una visuale perfetta su tutti i punti rilevanti della finitrice, quali la tramoggia di alimentazione, l'indicatore di direzione e il banco. In tal modo il conduttore può ad esempio controllare comodamente l'operazione di alimentazione.

» La disposizione dei sedili e la configurazione ordinata e razionale della piattaforma offrono un'ottima visuale nel vano coclee, per cui l'operatore può monitorare costantemente il materiale steso davanti al banco.



Lavoro comodo

» L'operatore può adattare con pochi gesti la plancia di comando alla sua postura di lavoro più confortevole: essa è regolabile in inclinazione ed è traslabile su tutta la larghezza della piattaforma dell'operatore.

» Quando l'operatore deve lavorare con il sedile di guida ruotato oltre il bordo della piattaforma, assieme al sedile può ruotare anche la plancia. Così è sempre garantita una postura seduta ottimale dal punto di vista ergonomico. Sulle finitrici "tratto 3" la postazione di lavoro dell'operatore è diventata ancora più confortevole, poiché offre più spazio per le gambe.



Ogni cosa al suo posto

» La piattaforma dell'operatore è chiaramente strutturata e ordinata e offre al conduttore della finitrice una postazione di lavoro professionale.

» Un coperchio infrangibile protegge la plancia di comando della finitrice da atti vandalici.

» Un numero sufficiente di spazi di stivaggio permette di mantenere ordine sulla macchina, e anche i portelloni d'accesso ai punti di manutenzione importanti sono stati progettati all'insegna della massima razionalità ed ergonomia.

Il tettuccio rigido offre una protezione ottimale

» Il moderno tettuccio in vetroresina offre un riparo perfetto da pioggia e sole.

» Le ampie tende parasole estraibili proteggono l'operatore anche con il sedile ruotato oltre la piattaforma.

» Apertura e ripiegatura rapida e agevole del tettuccio per mezzo di una pompa idraulica manuale.



I cingoli offrono la massima motricità



Grazie ai suoi cingoli, la SUPER 1300-3i non ha difficoltà a spingere i pesanti autocarri approvvigionatori e ad avanzare anche su fondo cedevole con ampie larghezze operative. Anche in fatto di motricità il sistema di trazione VÖGELE per le finitrici cingolate non lascia inesaudito alcun desiderio.

- » **Potenti motori idraulici** indipendenti integrati direttamente nelle ruote motrici dei cingoli permettono la massima conversione della potenza motrice in velocità di stesa.
- » **I lunghi cingoli** con la loro ampia area d'impronta assicurano il massimo della motricità, in modo da garantire una velocità di avanzamento costante anche su terreni difficili.
- » **Le trasmissioni idrauliche** a controllo elettronico indipendente consentono di modulare finemente la velocità dei due cingoli e assicurano la stabilità direzionale in rettilineo e un'elevata precisione nella percorrenza delle curve.

Alimentazione agevole e pulita



Quando nei cantieri stretti l'alimentazione è difficoltosa, la grande capacità della tramoggia della SUPER 1300-3i consente comunque un approvvigionamento ottimale del conglomerato al banco di stesa.

» **La larga tramoggia** offre una capacità di 10 tonnellate, per cui è disponibile sempre una quantità di conglomerato sufficiente per la stesa anche in situazioni di alimentazione difficili.

» **La paratia frontale** a comando idraulico (opzionale) della tramoggia impedisce la perdita di conglomerato durante il cambio dell'autocarro e garantisce lo svuotamento completo del cassone senza necessità di lavoro manuale.

» **I rulli respingenti**, montati su traverse oscillanti, permettono anche a grandi autocarri approvvigionatori di accostarsi alla finitrice agevolmente e senza trasmetterle scossoni.

» **Le pareti laterali della tramoggia**, inclinabili idraulicamente in modo indipendente l'una dall'altra, consentono di alimentare il conglomerato in modo omogeneo anche in caso di stesa asimmetrica, nonché di evitare eventuali ostacoli laterali.



Trasporto del conglomerato perfetto come nelle finitrici di taglia maggiore



Il convogliamento del conglomerato e la sua distribuzione uniforme davanti al banco sono ottimali grazie all'ampio tunnel di convogliamento del materiale, ai nastri trasportatori a regolazione proporzionale e alla grande portata della coclea distributrice. La coclea distributrice regolabile in altezza e le piastre di limitazione del tunnel ribaltabili consentono inoltre di spostare la finitrice in cantiere senza la necessità di apportarvi modifiche dispendiose in termini di tempo e di costi.

» Le generose dimensioni del tunnel di convogliamento del materiale e le potenti trasmissioni idrostatiche indipendenti dei nastri convogliatori e delle coclee distributrici consentono di posare in opera fino a 350 t di conglomerato all'ora, ossia una capacità di stesa straordinariamente alta per questa classe di finitrici.

» La velocità dei nastri convogliatori e delle coclee distributrici può essere regolata indipendentemente. Nella modalità automatica la quantità di conglomerato viene monitorata e regolata proporzionalmente, in modo da garantire un dosaggio preciso del conglomerato steso davanti al banco.

» La coclea distributrice è regolabile di 13 cm in altezza, a richiesta anche a comando idraulico (opzionale), in modo da garantire una distribuzione ottimale del conglomerato per l'intera larghezza operativa.

» Le piastre di limitazione del tunnel sono ribaltabili e consentono di variare rapidamente la larghezza di stesa da 2,6 a 4,2 m senza la necessità di apportare modifiche alla finitrice.

Manutenzione in un battibaleno



Le procedure manutentive unificate per tutte le finitrici "tratto 3" agevolano e velocizzano la manutenzione. Tutti i punti di manutenzione della macchina sono facilmente accessibili grazie ad ampi portelloni.

» Tutti i punti di manutenzione sono facilmente accessibili grazie ad ampi portelloni.

» Tutte le pompe idrauliche sono posizionate sull'accoppiatore e offrono la massima assistibilità grazie alla loro disposizione razionale e alla loro buona accessibilità.

» I supporti dei nastri convogliatori e delle coclee distributrici non richiedono alcuna manutenzione.

» L'impiego di componenti molto robusti e durevoli in materiali resistenti all'usura aumenta l'operatività della finitrice.

» Procedure manutentive unificate per tutte le finitrici VÖGELE agevolano la manutenzione e riducono i costi di formazione del personale.



Banco di stesa



Il banco di stesa AB 340 TV è il rasatore perfetto per la SUPER 1300-3i. Ha una larghezza base di 1,8 m, estensibile idraulicamente fino a 3,4 m. Con elementi di allargamento rigidi la larghezza di stesa può essere ampliata fino a 5,0 m.

Nel banco AB 340 TV tamper e vibrazione garantiscono eccellenti valori di compattazione. Entrambi i gruppi di compattazione sono installati su tutta la larghezza del banco, compresi gli allargatori.

» Come tutti i banchi VÖGELE, anche il modello AB 340 TV è dotato di un riscaldamento elettrico efficiente. Il moderno sistema di riscaldamento porta il banco alla temperatura d'esercizio in modo rapido e omogeneo, garantendo un risultato di stesa omogeneo.

» Il sistema di guide telescopiche monotubo VÖGELE, unico nel suo genere, consente di variare la larghezza di stesa fino a 3,4 m con precisione millimetrica e senza giochi meccanici.

» La disposizione del sistema di guide a una grande distanza da terra ne impedisce il contatto con il conglomerato da posare in opera, allungandone la durata utile.

» L'eccellente isolamento termico della piastra rasatrice riduce al minimo le perdite di calore, consentendo tempi di riscaldamento brevi già al regime del minimo del motore della finitrice.

» Superficie uniforme del manto, grazie al riscaldamento omogeneo di piastre rasatrici e lame tamper.

» Gestione intelligente del generatore di corrente: sensibile riduzione del tempo richiesto per mettere a temperatura d'esercizio il riscaldamento elettrico, anche quando il motore funziona al regime minimo.

Il banco per la SUPER 1300-3i



AB 340 TV

Gamma delle larghezze di stesa

- » Da 1,8 a 3,4 m, estensione continua.
- » Larghezza massima di 3,9 m ottenibile montando due elementi di allargamento rigidi da 25 cm.
- » Larghezza massima di 4,5 m ottenibile montando due elementi di allargamento rigidi da 55 cm.
- » Larghezza massima di 5,0 m ottenibile montando due elementi di allargamento rigidi da 80 cm.
- » Larghezza minima di 75 cm ottenibile montando riduzioni in lamiera.

Sistemi di compattazione

- » Tamper e vibrazione

AB 340 TV con elementi di allargamento rigidi da 25 cm

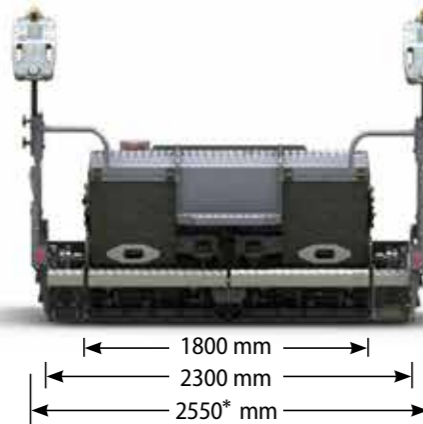

Facile trasportabilità

*Anche lo scudo laterale e gli allargatori montati la macchina non eccede la larghezza massima di 2,55 m consentita per il trasporto.

AB 340 TV con elementi di allargamento rigidi da 80 cm

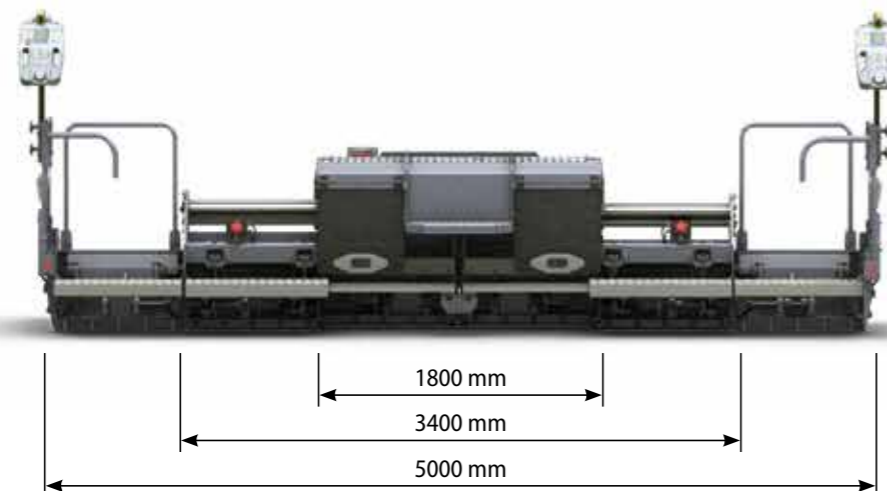

Tutti i dati a colpo d'occhio

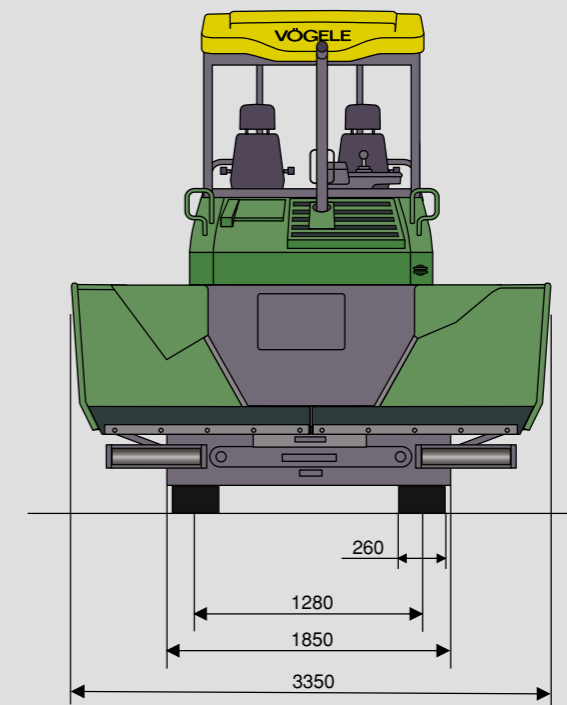
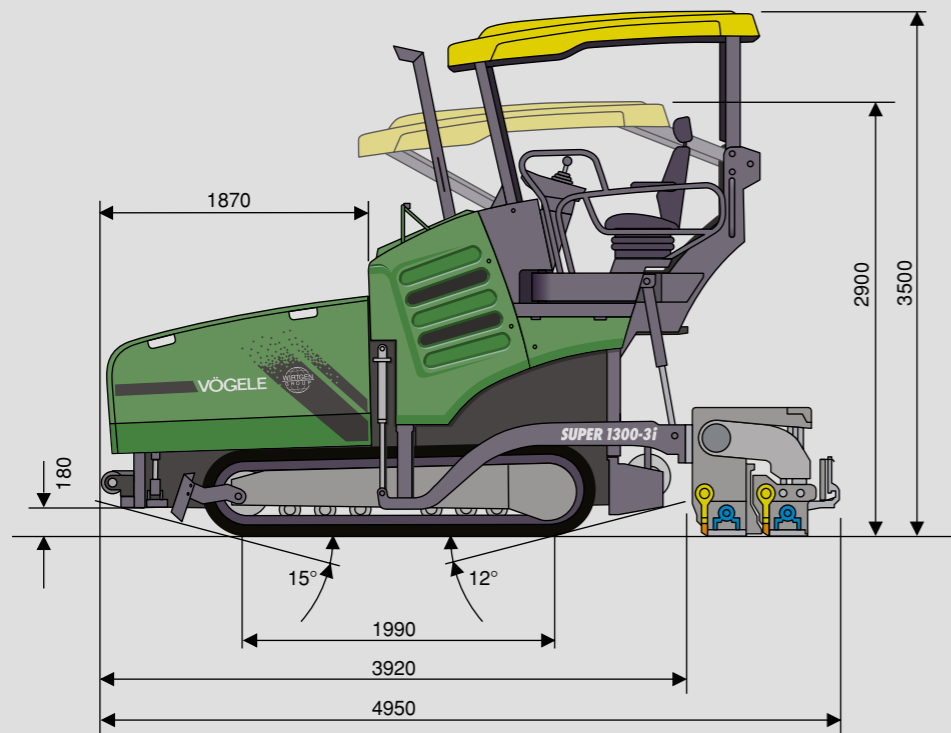

Tutte le misure in mm

MOTORE

SUPER 1300-3i (per Europa / USA / Canada)	
Motore:	diesel Deutz a 4 cilindri
Modello:	TCD 3.6L4
Normativa	
antiquinamento:	Fase 3b europea, EPA Tier 4i statunitense
Potenza:	Potenza nominale: 74,4 kW a 2000 giri/min (secondo DIN)
	Modalità ECO: 68,2 kW a 1600 giri/min
Serbatoio carburante:	110 l
Impianto elettrico:	24 V

SOTTOCARRO

Freno di servizio:	idraulico
Freno di stazionamento:	freno lamellare a molla, senza manutenzione

TRAMOGGIA

Capacità:	10 t
Larghezza:	3332 mm
Altezza di carico:	572 mm (fondo tramoggia)
Rulli respingenti:	a sospensione oscillante, regolabili di 80 mm in senso longitudinale

SOTTOCARRO

Cingoli:	con pattini di gomma
Area di contatto al suolo:	1990 mm x 260 mm
Sospensione:	rigida
Tendicingolo:	pacchetto tenditore a molle
Lubrificazione rulli	
guidacingolo:	permanente
Trazione:	idraulica, azionamenti singoli indipendenti tra loro, regolati elettronicamente
Velocità:	Stesa: fino a 30 m/min, a variazione continua
	Trasferimento: fino a 4,5 km/h, a variazione continua
Sterzo:	mediante variazione della velocità periferica dei cingoli

GRUPPI TRASPORTATORI

Convogliatori:	2, con aste di trascinamento intercambiabili e senso di marcia reversibile temporaneamente
	Azionamento: azionamenti idraulici singoli indipendenti tra loro
	Velocità: fino a 25 m/min, a variazione continua (sia manuale che automatica)
	Lubrificazione: senza manutenzione (manual or automatic)
Coclee distributrici:	2, con segmenti a pale intercambiabili e senso di rotazione reversibile
	Diametro: 300 mm
	Azionamento: azionamenti idraulici singoli indipendenti tra loro

GRUPPI TRASPORTATORI

	Numero di giri: fino a 80 giri/min, a variazione continua (sia manuale che automatica)
	Altezza da terra:
	Standard: regolabile meccanicamente in modo continuo di 13 cm
	Optional: regolabile idraulicamente in modo continuo di 13 cm

BANCO DI STESA

AB 340:	larghezza base 1,8 m, estensibile fino a 3,4 m
	larghezza massima 5,0 m
	larghezza minima di 0,75 m ottenibile montando riduzioni in lamiera
	Riduzioni in lamiera: 2 x 52,5 cm
Variante di compattazione:	TV
Spessore di stesa:	fino a 25 cm
Riscaldamento:	elettrico mediante resistenze riscaldanti
Alimentazione elettrica:	generatore trifase

MISURE E PESI

Lunghezza:	4,95 m
	(motrice e banco di stesa in assetto di trasporto)
Pesi:	Finitrice con banco estensibile AB 340 TV
	- in caso di larghezza di stesa fino a 3,4 m: 10,6 t
	- in caso di larghezza di stesa fino a 5,0 m: 11,6 t

ACCESSORI OPZIONALI

Paratia frontale tramoggia con azionamento idraulico.
Regolazione in altezza idraulica delle coclee distributrici.
Tettuccio rigido in vetroresina con grande pannelli parasole.
Sistema di livellamento automatico Niveltronic Plus (sono disponibili vari sensori).
Sensori ad ultrasuoni per il controllo di livello del conglomerato davanti al banco.
Idropulitrice con avvolgitubo.
Altri optional disponibili!
Informatevi presso il vostro concessionario VÖGELE di fiducia.

Legenda: T = con tamper V = con vibrazione AB = banco estensibile

Con riserva di modifiche tecniche.



Questo codice QR VÖGELE vi porterà direttamente alla "SUPER 1300-3i" nella nostra home page su Internet.



© ERGOPLUS, InLine Pave, NAVITRONIC, NAVITRONIC Basic, NAVITRONIC Plus, NIVELTRONIC, NIVELTRONIC Plus, RoadScan, SprayJet, VÖGELE e VÖGELE PowerFeeder sono marchi comunitari registrati della JOSEPH VÖGELE AG, Ludwigshafen/Rhein, Germania. PCC è un marchio tedesco registrato della JOSEPH VÖGELE AG, Ludwigshafen/Rhein, Germania. ERGOPLUS, NAVITRONIC Plus, NAVITRONIC BASIC, NIVELTRONIC Plus, SprayJet, VISION, VÖGELE e VÖGELE PowerFeeder sono marchi della JOSEPH VÖGELE AG, Ludwigshafen/Rhein, Germania, registrati presso l'Ufficio statunitense dei brevetti e dei marchi. Non si possono derivare diritti giuridicamente vincolanti dalle foto e dai testi contenuti in questo opuscolo. La VÖGELE AG si riserva la facoltà di apportare in qualunque momento, senza preavviso, le modifiche tecniche e costruttive che riterrà opportune e/o necessarie. Le foto mostrano anche dotazioni opzionali.

JOSEPH VÖGELE AG

Joseph-Vögele-Str. 1
67075 Ludwigshafen · Germany
marketing@voegele.info

Telefono: +49 (0)621 8105 0
Telefax: +49 (0)621 8105 461
www.voegele.info