

Dynapac CC900S

Walce tandemowe



Dane techniczne

Masy	
Maksymalna masa operacyjna	1705 kg
Masa operacyjna (z ROPS)	1640 kg
Masa modułu (przedniego/tylnego)	790/850 kg

Własności jezdne	
Zakres prędkości	0-9
Oscylacja przegubu	±13°
Teoret. zdolność pokonywania wzniesień	50 %

Zagęszczanie	
Statyczny nacisk liniowy (przód/tył)	8,8/9,4 kg/cm
Zbiornik wody	110 l
Amplituda nominalna, przód	0,3 mm
Amplituda nominalna, tył	0,35 mm
Częstotliwość wibracji, przód	56 Hz
Częstotliwość wibracji, tył	70 Hz
Siła odśrodkowa, przód	11 kN
Siła odśrodkowa, tył	17 kN

Silnik	
Producent/Model	Kubota D1105-E4B T4f
Typ	Wysokoprężny, chłodzony cieczą
Moc znamionowa, SAE J1995	18 kW (24 KM) @ 2800 min ⁻¹
Zbiornik paliwa	23 l

Układ hydrauliczny	
Jazda	Pompa tłoczkowa osiowa o zmiennej wydajności i serwo. Dwa silniki tłoczkowe promieniowe o stałej objętości.
Wibracje	Pompa/silniki zębate o stałej objętości.
Kierowanie	Pompa zębata o stałej wydajności.
Hamulec	Hydrostatyczny włączany dźwignią jazdy.
Hamulec postojowy/ awaryjny	Wielotarczowy na obu bębnach

Atlas Copco Polska Sp. z o.o., ul. Rzepakowa 1a, 40-541 Katowice; tel.: 032 7827100; fax: 032 7827101; e-mail: info.cr@pl.atlascopco.com

Zastrzegamy sobie prawo do wprowadzania zmian bez uprzedzenia. Rysunki i zdjęcia nie zawsze pokazują maszyny z wyposażeniem standardowym. Powyższa informacja nie jest ofertą handlową, ma jedynie charakter opisu ogólnego.

rce_cc900s_pl-20140506.081148.pdf 2014-05-06 08:11

Dynapac CC900S

Walce tandemowe

Atlas Copco

Dane techniczne

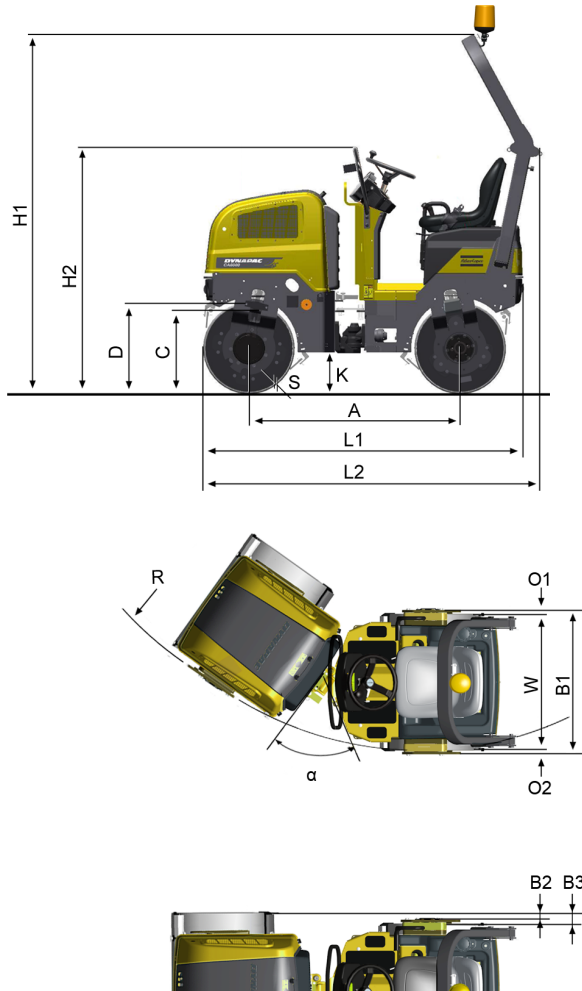

Wymiary	
A. Rozstaw kół	1350 mm
B1. Szerokość	970 mm
B2. Width, protrude	25 mm
B3. Width, overlap	60 mm
C. Curb clearance	584 mm
D. Średnica bębna	584 mm
H1. Wysokość z ROPS/kabiną	2300 mm
H2. Wysokość bez ROPS/kabiny	1585 mm
K. Prześwit	250 mm
L1. Długość	2040 mm
L2. Długość (ROPS)	2095 mm
O1. Grubość ramy bębna, strona prawa	35 mm
O2. Grubość ramy bębna, strona lewa	35 mm
R. Promień skrętu zewnętrzny	2575 mm
S. Grubość poszycia bębna	13 mm
W. Szerokość bębna	900 mm
α.	±32°

Atlas Copco Polska Sp. z o.o., ul. Rzepakowa 1a, 40-541 Katowice; tel.: 032 7827100; fax: 032 7827101; e-mail: info.cr@pl.atlascopco.com

Zastrzegamy sobie prawo do wprowadzania zmian bez uprzedzenia. Rysunki i zdjęcia nie zawsze pokazują maszyny z wyposażeniem standardowym. Powyższa informacja nie jest ofertą handlową, ma jedynie charakter opisu ogólnego.

rce_cc900s_pl-20140506.081148.pdf 2014-05-06 08:11