

4080LPT

Kolový nakladač s teleskopickým ramenem



WEIDEMANN

designed for work



4080LPT Technická data

Údaje motoru

Výrobce	Deutz
Typ motoru	TCD 2.9 L4 S5
Počet válců	4
Výkon (max.)	55,4 (75) kW (PS)
Při (max.)	2300 ot./min.
Objem válců	2900 cm ³
Kühlmitteltyp	voda / plnicí vzduch
Emisní norma	V
Následné zpracování výfukových plynů	DPF/DOC

Elektrická výbava

Provozní napětí	12 V
Závaží	
Hmotnost stroje (standard)	6000 kg
Zdvihová síla (max.)	4.428 daN
Nosnost v lopatě - stroj rovně	3363 (1913*) kg
Nosnost v lopatě - stroj zlomený	2872 (1604*) kg
Nosnost na paletizačních vidlích - stroj rovně	3055 (1338*) kg
Nosnost na paletizačních vidlích - stroj zlomený	2617 (1550*) kg
Údaje vozidla	
Náprava	PA 1422
Místo řidiče (volitelně)	FSD (kabina)
Rychlost jízdy (volitelně)	0 - 20 (30) km/h
Jízdní stupně	2
Objem nádrže	82 l
Hydraulický olej	66 l
Hydraulika	
Pracovní hydraulika - Dopravované množství (volitelně)	64 (73 - 103) l/min
Pracovní hydraulika - Pracovní tlak	235 bar
Pohon	
Druh pohonu	Hydrostatický
Pohon pojezdu	Kardanový hřídel
Parametry hluku	
Zaručená hladina akustického výkonu LwA	101 dB(A)

*s vysunutým teleskopickým ramenem

Výpočet překlopného zatížení podle ISO 14397

FSD = ochranná stříška řidiče

Vibrace (vážená efektivní hodnota)

Vibrace přenášená na ruku: Vibrace přenášená na ruku je maximálně 2,5 m/s²

Vibrace celého těla: Tento stroj je vybavený sedadlem řidiče, které splňuje požadavky normy EN ISO 7096:2000.

Při

používání nakladače v souladu s předpokládaným použitím kolísají

vibrace působící na lidské tělo od méně než 0,5 m / s² až do krátkodobé

maximální hodnoty.

Doporučujeme použít při výpočtu

hodnoty vibrací podle normy ISO/TR 25398:2006 hodnoty uvedené

v tabulce. Přitom musí být zohledněny skutečné podmínky používání.

Teleskopické nakladače se stejně jako kolové nakladače řadí podle provozní hmotnosti.

Typ nákladky	Typické provozní podmínky	Střední hodnota			Standardní odchylka (s)		
		$1,4 \cdot a_{w,eqx}$ [m/s ²]	$1,4 \cdot a_{w,eqy}$ [m/s ²]	$a_{w,eqz}$ [m/s ²]	$1,4 \cdot s_x$ [m/s ²]	$1,4 \cdot s_y$ [m/s ²]	s_z [m/s ²]
Kompaktní kolový nakladač (provozní hmotnost < 4 500 kg)	Load & carry (nakládka a přeprava)	0,94	0,86	0,65	0,27	0,29	0,13
Kolový nakladač (provozní hmotnost > 4 500 kg)	Load & carry (nakládka a přeprava)	0,84	0,81	0,52	0,23	0,2	0,14
	Použití při hloubení (náročné podmínky nasazení)	1,27	0,97	0,81	0,47	0,31	0,47
	Převoz	0,76	0,91	0,49	0,33	0,35	0,17
	Provoz V	0,99	0,84	0,54	0,29	0,32	0,14

4080LPT

Kolový nakladač s teleskopickým ramenem

4080LPT Rozměry

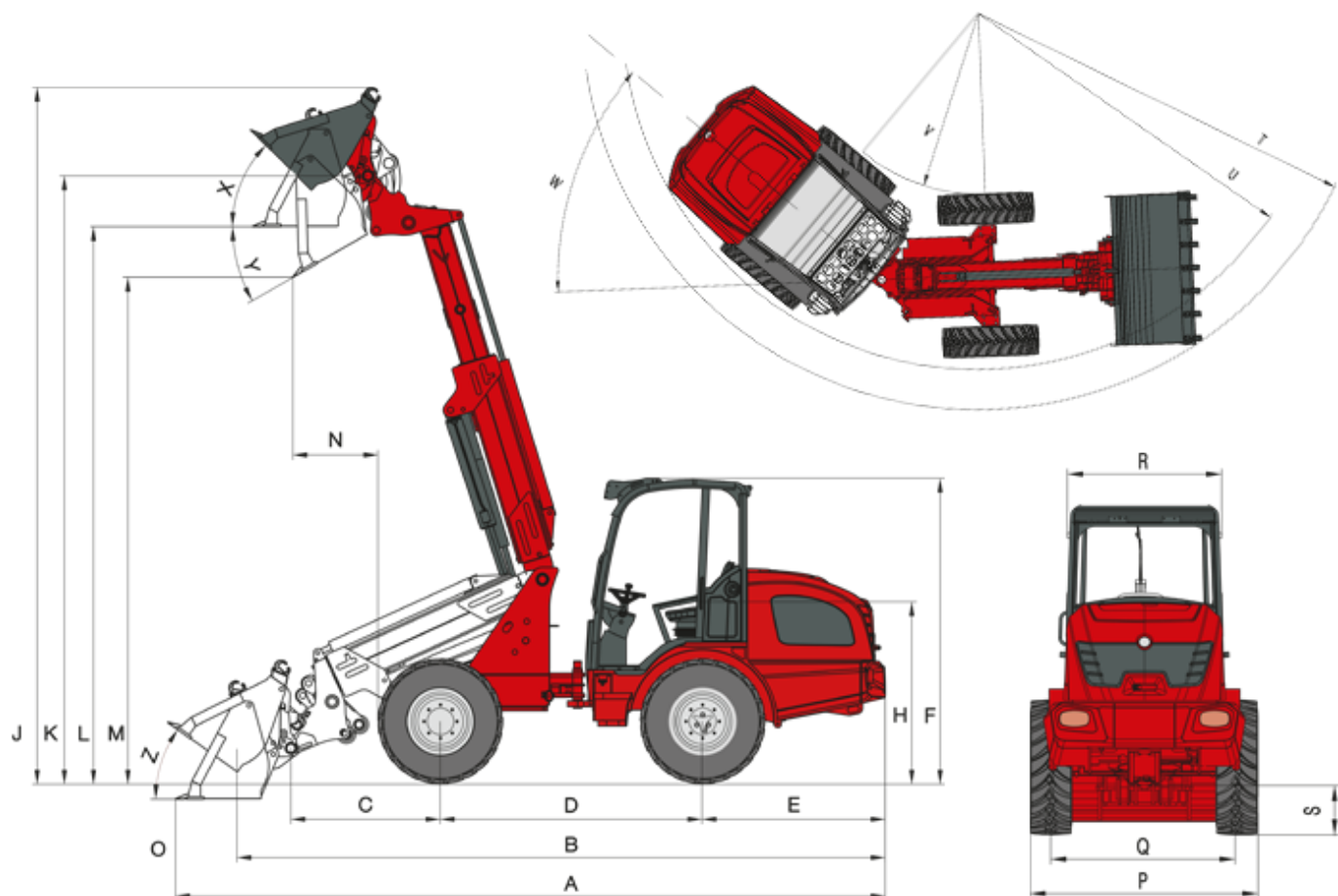

A	Ceková délka	5.929 mm
B	Celková délka (bez lopaty)	5.180 mm
C	Od středu osy až k čepu lopaty	1394 mm
D	Rozvor náprav	2.189 mm
E	Převis zadní části	1.531 mm
F	Výška s ochrannou střechou řidiče vysoká	2.495 mm
	Výška s kabinou - vysoká	2.532 mm
H	Výška sedadla	1.495 mm
J	Celková pracovní výška	5.815 mm
K	Výška kloubu lopaty (max.)	5.076 mm
L	Překládací výška	4.651 mm
M	Výsypná výška (max.)	4.229 mm
N	Dosah	707 mm
O	Zahloubení	126 mm
P	Celková šířka	1.742 mm
Q	Rozchod	1.432 mm
S	Světlá výška	410 mm

T	Maximální poloměr	4.275 mm
U	Poloměr na vnějším kole	3.840 mm
V	Vnitřní poloměr	1.948 mm
W	Úhel zlomení	42 °
X	Úhel vyklopení při maximálním zdvihu	45 °
Y	Úhel vyklopení (max.)	30 °
Z	Úhel vyklopení na zemi	36 °

4080LPT

Kolový nakladač s teleskopickým ramenem

4080LPT Standardní komponenty

Motor

- Deutz TCD 2.9 L4 S5 (55,4 kW / 75 PS), Stage V

Pohon

- Planetová náprava PA1422
- Hydrostatický pohon všech kol, možnost změny směru jízdy pomocí joysticku
- Provozní brzda: Hydrostatický pohon všech 4 kol (bez opotřebení)
- Centrální provozní a parkovací brzda v hnacím ústrojí pro všechna 4 kola
- Uzávěrka diferenciálu 100% s možností připojení elektricky-hydraulicky na přední a zadní nápravu
- Pneumatiky 12,5 - 20 MPT ETO

Řízení

- Hydraulické kloubové řízení, úhel naklonění 12°

Hydraulika

- 3. Řídicí okruh vpředu DN12
- Chladič hydraulického oleje
- Beztlakové zpětné vedení vpředu
- Plovoucí poloha pro zdvihací válec
- Aretace pro řídicí ventil

Místo řidiče

- Ochranná stříška řidiče „vysoká“ (výška 2 495 mm) s oknem vpředu a vzadu, atest ROPS/FOPS
- Pohodlné sedadlo řidiče s bezpečnostním pásem, plně odpružené, nastavení podle hmotnosti, nastavení pro záda a po délce
- Joystick s přepínačem směru jízdy a integrovaným tlačítkem pro uzávěrku diferenciálu a teleskopický posuv
- Stavitelný sloupek řízení

Kinematika

- Teleskopické rameno

Ostatní

- Pracovní reflektory (2 vpředu, 2 vzadu)
- Zásuvka vpředu, 3pólová (zdvojená funkce)
- Brzdový ventil spouštění
- Počítadlo provozních hodin
- Odpojovač baterie
- Ukazatel stavu paliva
- hydraulický rychloupínací systém pro přídatná zařízení

4080LPT

Kolový nakladač s teleskopickým ramenem

4080LPT Volitelné vybavení

Motor

- Předehřívání motoru / předehřívání hydraulického oleje

Místo řidiče

- Dvoudveřová „vysoká“ kabina, vč. vytápění a větrání (výška 2 532mm)
- Jednodveřová „vysoká“ kabina, vč. vytápění a větrání (výška 2 532 mm)
- Vzduchem odpružené pohodlné sedadlo (látka/umělá kůže)
- Vytápění sedadla
- Rádio

Osvětlení

- Osvětlení podle StVZO
- Výstražný maják
- MEGA pracovní reflektory (2 vpředu, 2 vzadu)
- LED pracovní reflektory (2 vpředu, 2 vzadu)

Pohon

- Zvýšení rychlosti na 30 km/h
- Ruční inching

Hydraulika

- Velké čerpadlo pracovní hydrauliky (73 -103 l/min)
- Přepínací ventil vpředu na 3. řídicím okruhu (3. řídicí okruh se 4 přípojkami)
- 3. proporcionální řídicí okruh včetně dvojité západky přes spínač
- Aretace ovládací páčky (jednoduchá)
- Beztlakové zpětné vedení vzadu
- Připojovací místo hydrauliky vzadu dvojitě přes přepínací ventil (l/min jako 3. řídicí okruh vpředu)
- Hydraulická přípojka vzadu (51 l/min) dvojitě (2 spojky), vč. samostatného řídicího ventilu
- 2 x hydraulická přípojka vzadu (51 l/min) dvojitě (4 spojky), vč. samostatného řídicího ventilu

Elektrické přípojky

- Zásuvka pro přídatná zařízení vzadu, 7pólová
- Zásuvka vzadu 3pólová

Ostatní

- Akustická signalizace couvání
- Protizávaží (základová deska 118 kg)
- Víceúčelová kapsa s výstražným trojúhelníkem a lékárničkou
- Skříňka na nářadí
- Atest TÜV
- Centrální mazání (plně automatické)
- Barva podle přání
- Mazací pistole s ruční pumpičkou
- Tlumení ramene
- Nástavec pro vyprošťování

Poznámka: Vezměte prosím na vědomí, že dostupnost produktů se v jednotlivých zemích liší. Je možné, že informace/ produkty nemusí být ve Vaší zemi dostupné. Přesnější informace k výkonu motoru si prosím převezměte z návodu k provozu; skutečně předaný výkon se může vlivem specifických provozních podmínek měnit. Změny a omyly jsou vyhrazeny. Obrázky analogicky.
Copyright © 2021 Weidemann GmbH.